

## 音響特性

周波数特性 (-3 dB)	80 Hz – 20 kHz [CR3] 70 Hz – 20 kHz [CR4]
周波数特性 (-10 dB)	70 Hz – 20 kHz [CR3] 60 Hz – 20 kHz [CR4]
最大ピーク音圧レベル (ペア)	97 dB [CR3] 100 dB [CR4]
クロスオーバー周波数	3 kHz

## トランスデューサー

低域ユニット  
[CR3]

3.0 インチ / 76 mm  
ポリプロピレン コーティング ウーファー

[CR4]

4.0 インチ / 102 mm  
ポリプロピレン コーティング ウーファー

高域ユニット

0.75 インチ / 19 mm  
シルクドームツイーター

## アンプ

定格出力	28 W rms 50 W ピーク
動作方式	クラス AB

## インプット/アウトプット

入力端子

バランス / アンバランス 1/4 インチ TRS,  
アンバランス RCA [リア]  
1/8 インチ TRS [フロント]

入力インピーダンス

20 k  $\Omega$  , バランスブリッジング  
10 k  $\Omega$  アンバランス

出力端子

1/8 インチステレオヘッドフォン [フロント]

## 必要電源

米国	120 VAC, 60 Hz
ヨーロッパ	220 – 240 VAC, 50 Hz
韓国	220 VAC, 60 Hz
日本	100 VAC, 50/60 Hz
消費電力	72 W(大音量音楽再生時)

**Note:** 本機は 100V 専用モデルです。日本国外での使用はできません。

## 構造

形状	長方形
エンクロージャー	ソリッド MDF
仕上げ	ブラックビニールラップ
ハンドル	無し
ポート構成	カスタム設計リアポートチューブ
吸音材	断熱性綿
フロント LED	パワーリング (ボリュウムノブ周辺)
動作温度	0 – 40 °C 32 – 104 °F

## 寸法・重量

### CR3

寸法	
高さ	208 mm
幅	140 mm
奥行き	158 mm
重量	4.1 kg [ペア]

### CR4

寸法	
高さ	224 mm
幅	156 mm
奥行き	185 mm
重量	5.4 kg [ペア]

LOUD Technologies社は、常に新しい素材、部品、製造方法を取り入れて製品を改善するよう努めているため、製品の外観および仕様は予告なく変更することがあります。

「ランニングマン」、「Running Man」はLOUD Technologies社の登録商標です。他の商品名または会社名は各社の商標または登録商標です。

## CR3 寸法

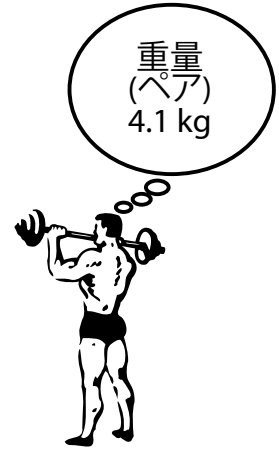
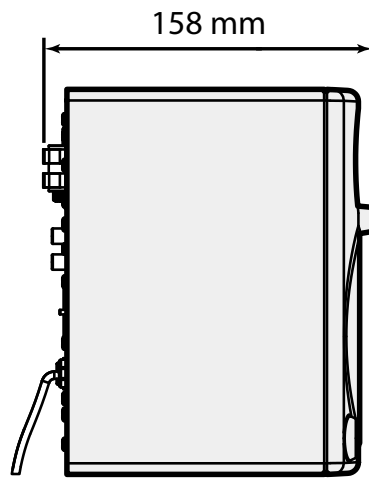
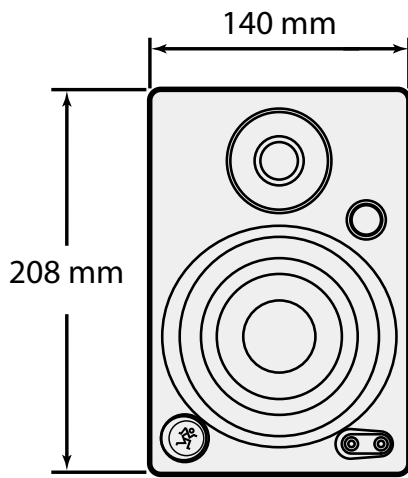

## CR4 寸法

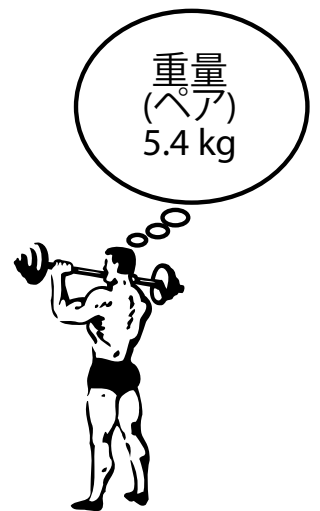
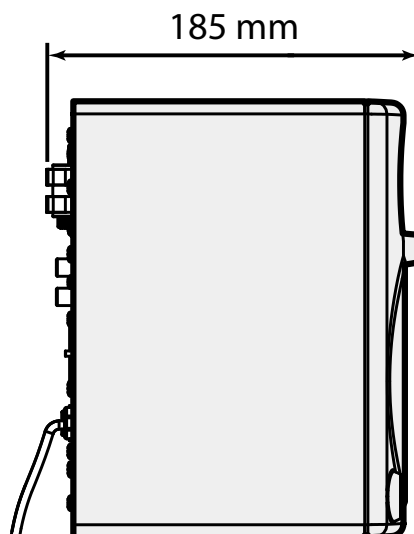
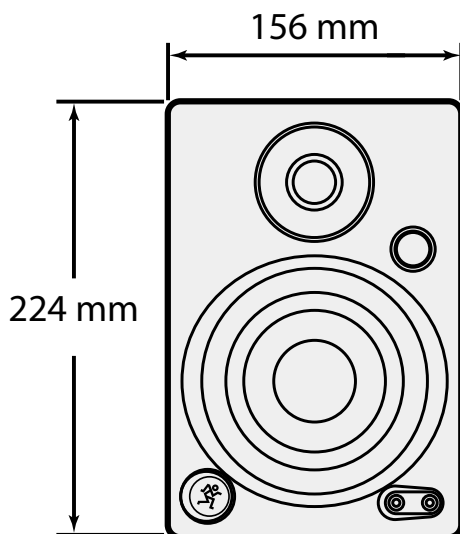

## CRシリーズ ブロックダイアグラム

