



## Onyx Artist 1•2 / Onyx Producer 2•2 USB Interfaces

### 周波数特性

最小ゲイン, +4 dBu / -6 dBFS 入力

全入力:  $\pm 0.5$  dB, 20 Hz - 20 kHz

全出力:  $\pm 0.5$  dB, 20 Hz - 20 kHz

### ノイズ特性 (RMS, 10 Hz - 22 kHz)

マイク入力:  $< -100$  dBFS

ライン入力:  $< -100$  dBFS

楽器入力:  $< -100$  dBFS

ライン出力, バランス  $< -85$  dBu

ヘッドフォン出力  $< -75$  dBu

### 歪率 (THD+N)

最小ゲイン, +4 dBu / -6 dBFS, 1 kHz 入力

マイク入力:  $< 0.001$  %

ライン入力:  $< 0.005$  %

楽器入力:  $< 0.005$  %

ライン出力, バランス  $< 0.001$  %

ヘッドフォン出力  $< 0.002$  %

### 最大レベル (0 dBFS, 1kHz)

マイク入力, 最小ゲイン: +11 dBu

ライン入力, 最小ゲイン: +24 dBu

楽器入力, 最小ゲイン: +24 dBFS

ライン出力, 最大ボリューム: +10 dBu

ヘッドフォン出力, 最大ボリューム: +10 dBu

### 入力タイプ

入力タイプ: バランス / アンバランス XLR メス  
バランス / アンバランスフォンメス  
MIDI [Onyx Producer 2•2]

### 出力タイプ

出力タイプ: バランス / アンバランスフォンメス  
MIDI [Onyx Producer 2•2]

### USB

フォーマット: USB 2.0, 24 ビット, 192 kHz

### 必要電源

USB バスパワー: ハイパワーデバイス  
(5V, 500mA まで)

### 寸法・重量

Onyx Artist 1•2

高さ: 51 mm

横幅: 163 mm

奥行き: 114 mm

重量: 0.5 kg

Onyx Producer 2•2

高さ: 51 mm

横幅: 188 mm

奥行き: 114 mm

重量: 0.6 kg

LOUD Audio 社は、常に新しい素材、部品、製造方法を取り入れて製品を改善するよう努めているため、製品の外観および仕様は予告なく変更することがあります。

「ランニングマン」、「Running Man」は LOUD Audio 社の登録商標です。他の商品名または会社名は各社の商標または登録商標です。



**MACKIE®**

Onyx Artist 1•2 / Onyx Producer 2•2 USB Interfaces

Onyx Artist 1•2 寸法

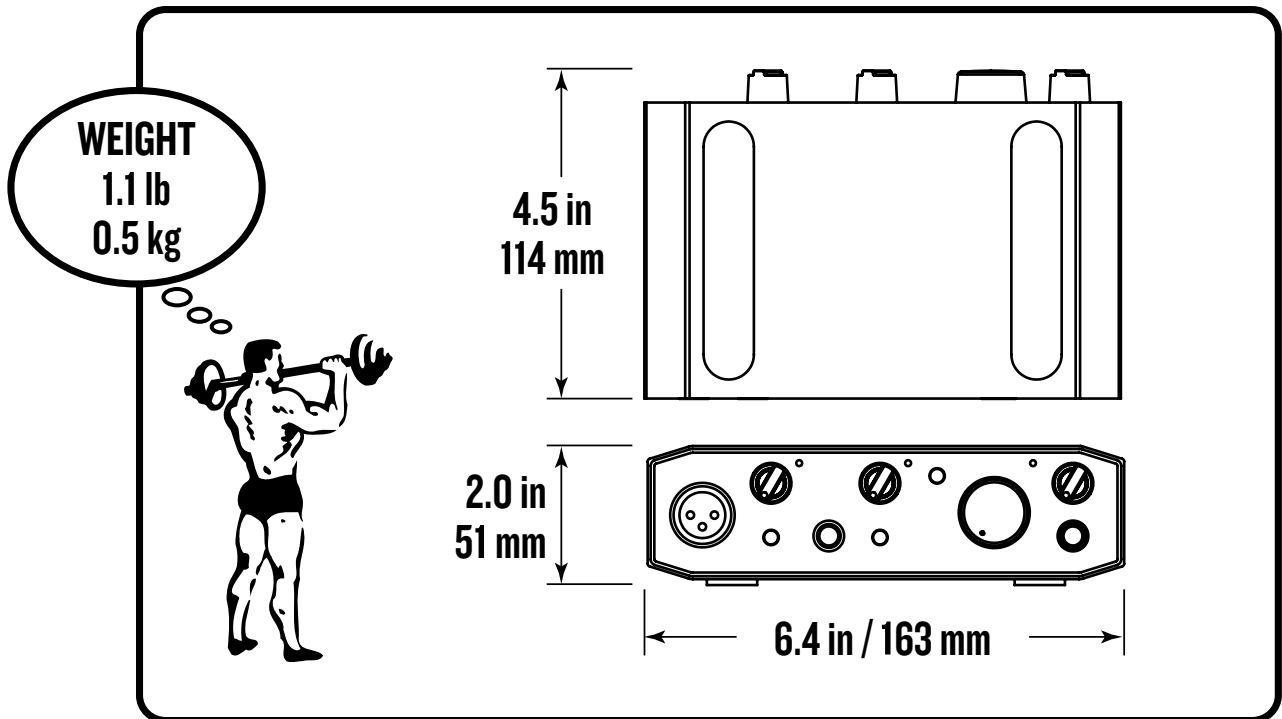

Onyx Producer 2•2 寸法

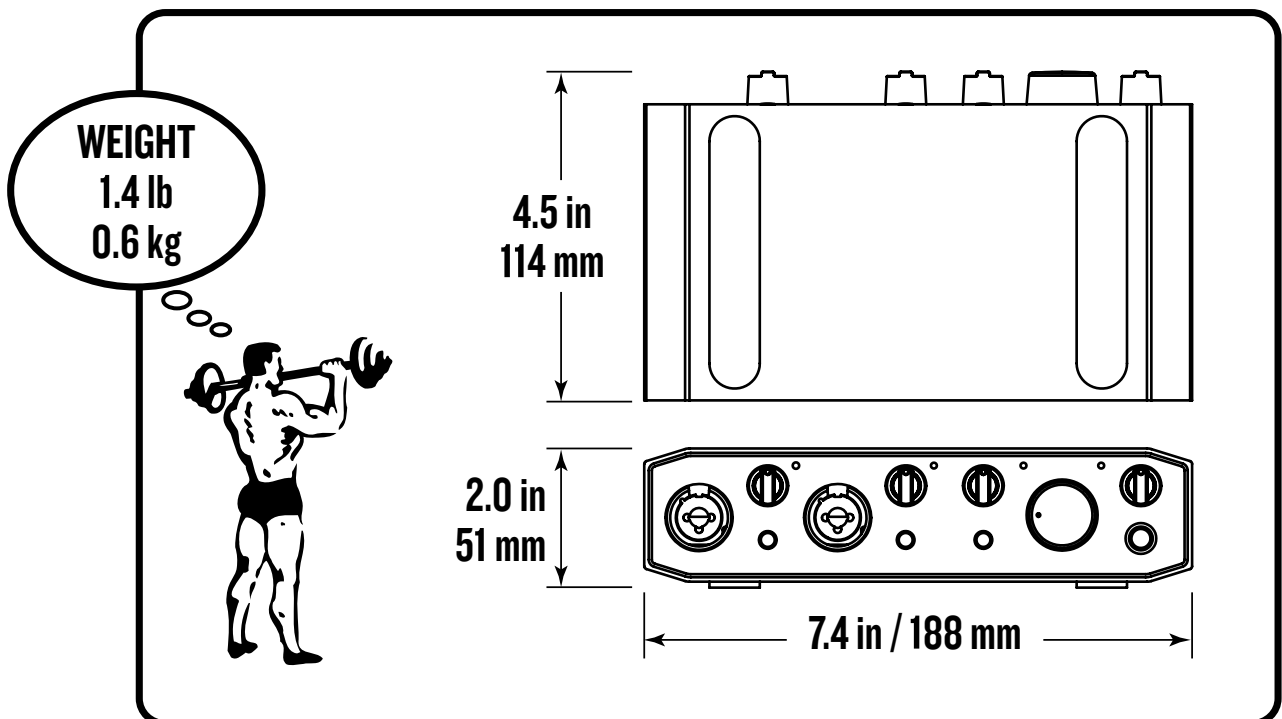



# Onyx Artist 1•2 / Onyx Producer 2•2 USB Interfaces

## Onyx Artist 1•2 ブロックダイアグラム

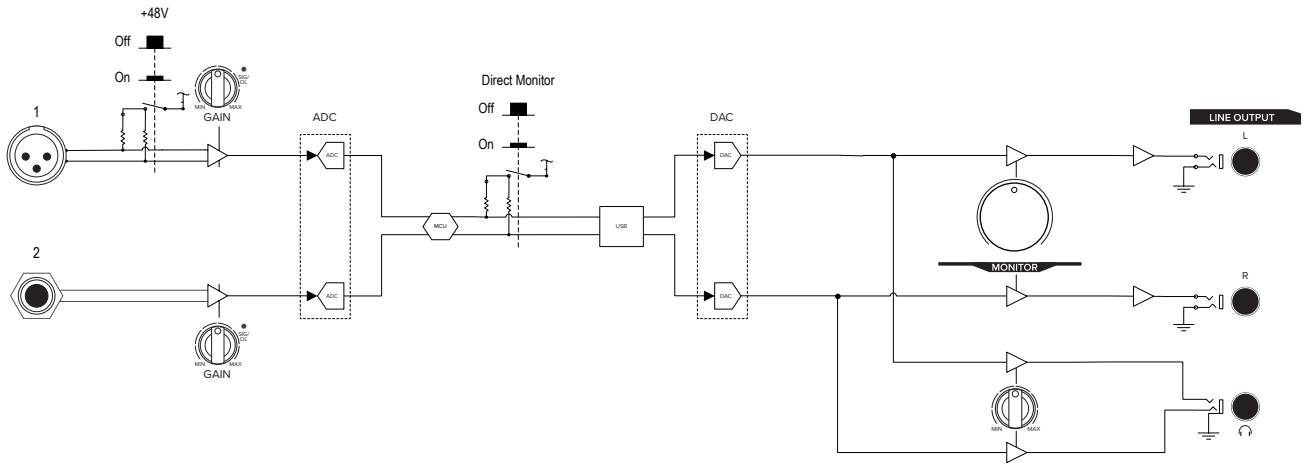

## Onyx Producer 2•2 ブロックダイアグラム

