

**音響性能**

周波数特性 (-3 dB):	45 Hz - 22 kHz [XR624] 36 Hz - 22 kHz [XR824]
音圧レベル @ 1m, +4 dBu バランス入力	107 dB SPL @ 1m [XR624] 109 dB SPL @ 1m [XR824]
最大音圧レベル (ペア)	113 dB SPL @ 1m [XR624] 115 dB SPL @ 1m [XR824]

**トランスデューサー**

低域ドライバー	6.5 インチ / 165 mm Kevlar® woofer [XR624] 8.0 インチ / 203 mm Kevlar® woofer [XR824]
高域ドライバー	1 インチ / 25 mm ブラック アルマイトアルミニウムツイーター

**アンプ**

低域用パワーアンプ	100 W
高域用パワーアンプ	60 W
タイプ	クラス D パワーアンプ

**クロスオーバー**

クロスオーバータイプ	リンクウィッツ・ライリー 24 dB/oct
クロスオーバー周波数	2.7 kHz [XR624] 2.2 kHz [XR824]

**イコライゼーション**

低域 EQ	-3 dB @ 45 Hz [XR624] -3 dB @ 36 Hz [XR824] -3 dB @ 80 Hz
高域 EQ	± 2 dB @ 10 kHz, シェルビング
Acoustic Space フィルター	Whole: Flat Half: -2 dB @ 100 Hz Quarter: -4 dB @ 100 Hz

**入力タイプ**

入力インピーダンス:	20 k Ω バランスブリッジング 10 k Ω アンバランス
入力タイプ:	差動バランス (XLR, 1/4 インチ TRS)
入力保護:	RFI(電波干渉) および レベルプロテクト
最大入力レベル:	+20 dBu

**AC 電源**

AC コネクター:	3 ピン IEC 250 VAC, 16 A male 100 - 120 VAC, 50 - 60 Hz, 150W 220 - 240 VAC, 50 - 60 Hz, 150W
ヒューズ	115 VAC: T 2.5 AL / 250 V 230 VAC: T 1.25 AL / 250 V (230VAC 用ヒューズは別途ご用意ください)
自動 ON/OFF スタンバイモード	<0.5 W

**寸法・重量**

エンクロージャー:	MDF 製キャビネット、内部の梁で 強度を向上
ダンピング:	オープンセル断熱材フォーム
フィニッシュ:	黒色木目仕上塗装
XR624	
高さ:	333 mm
横幅:	218 mm
奥行き:	320 mm
重量:	10.6 kg
XR824	
高さ:	427 mm
横幅:	274 mm
奥行き:	351 mm
重量:	15.7 kg

LOUD Technologies 社は、常に新しい素材、部品、製造方法を取り入れて製品を改善するよう努めているため、製品の外観および仕様は予告なく変更することがあります。

「ランニングマン」、「Running Man」は LOUD Technologies 社の登録商標です。他の商品名または会社名は各社の商標または登録商標です。

## XR624 寸法

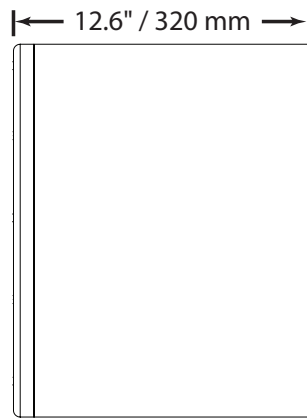
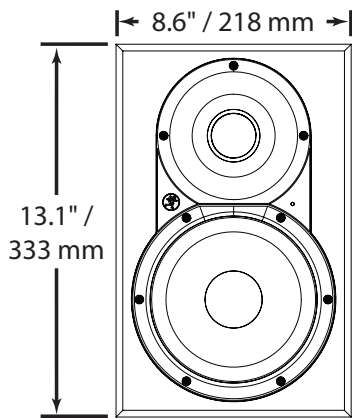

## XR824 寸法

